

Baureihe/Series/Série

Ausführung **Magnetkupplungspumpe**

RMI

Design **Magnet drive pump**

Construction **Pompe à entraînement magnétique**



Maßblatt / dimensional drawing / plan dimensionnel

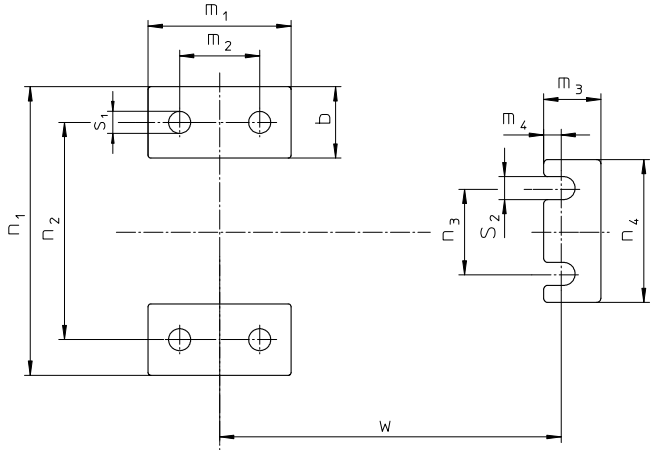
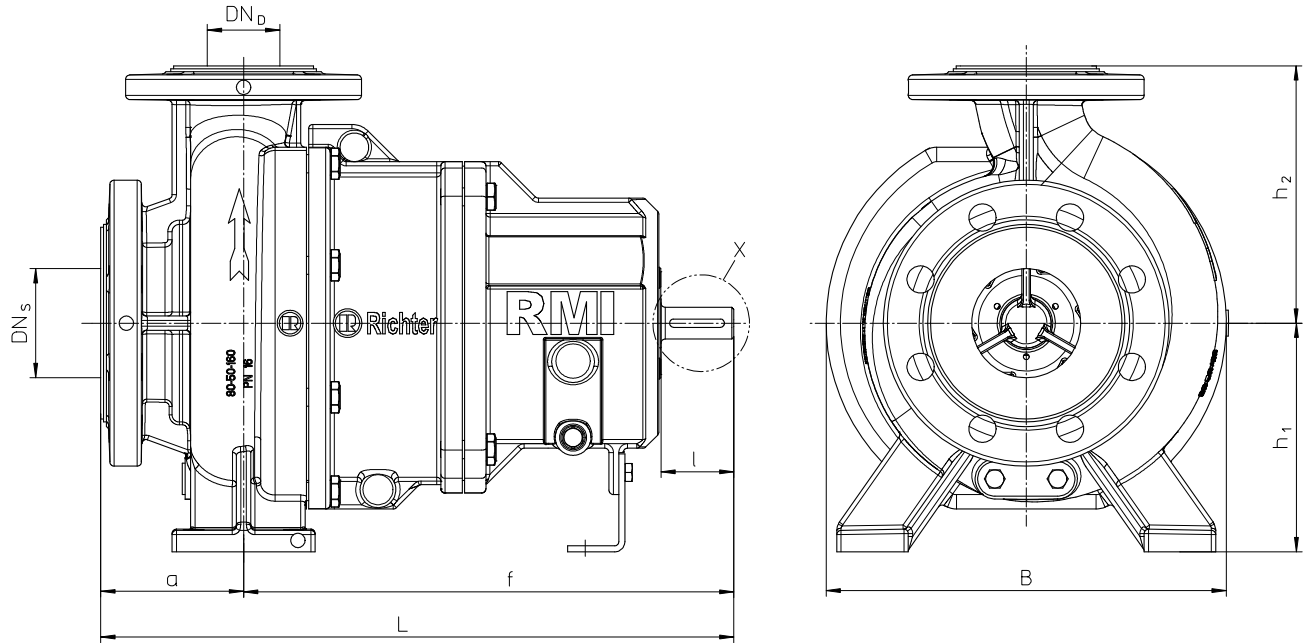

Einzelheit X / Detail X / Détail X
M 1:5

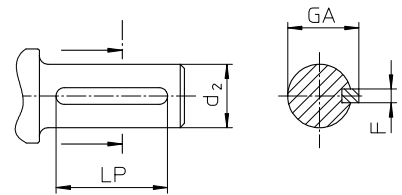

- Pumpenfüße mit Langlöchern bei den Pumpengrößen 40-25-125 und 50-32-125
- pump feet with slots for the pump sizes 40-25-125 and 50-32-125
- les pattes supports de la pompe avec des trous oblongs pour les pompes de tailles 40-25-125 et 50-32-125

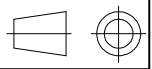

Modification techniques possibles sans préavis!
Graphique non à l'échelle!
Dimensions variables uniquement revêtues d'une signature!

This leaflet is subject to alteration!
Drawing not to scale!
Certified for construction purposes only when signed!

Technische Änderungen vorbehalten!
Nicht maßstäblich!
Maße nur mit Unterschrift verbindlich!

Baureihe/Series/Série Ausführung **Magnetkupplungspumpe**

RMI

Design **Magnet drive pump**

Construction **Pompe à entraînement magnétique**



Pumpenabmessung / pump dimensions / encombrements

Gruppe group groupe	Pumpengröße Pump size Taille de pompe	DN _S [inch] ([mm])	DN _D [inch] ([mm])	a [inch] ([mm])	B [inch] ([mm])	d ₂ [inch] ([mm])	f [inch] ([mm])	h ₁ [inch] ([mm])	h ₂ [inch] ([mm])	L [inch] ([mm])	I [inch] ([mm])	GA [inch] ([mm])	F [inch] ([mm])	LP [inch] ([mm])
1.1	40-25-125	1.57 (40)	0.98 (25)	3.15 (80)	9.45 (240)	0.94 (24)	15.16 (385)	4.41 (112)	5.51 (140)	18.31 (465)	1.97 (50)	1.06 (27)	0.31 (8)	1.42 (36)
	50-32-125	1.97 (50)	1.26 (32)											
1.2	40-25-160	1.57 (40)	0.98 (25)	3.15 (80)	11.02 (280)	0.94 (24)	15.16 (385)	5.2 (132)	6.3 (160)	18.31 (465)	1.97 (50)	1.06 (27)	0.31 (8)	1.42 (36)
	50-32-160	1.97 (50)	1.26 (32)											
	80-50-160	3.15 (80)	1.97 (50)					3.94 (100)	6.3 (160)					
1.3	50-32-200	1.97 (50)	1.26 (32)	3.15 (80)	13 (330)	0.94 (24)	15.16 (385)	6.3 (160)	7.09 (180)	18.31 (465)	1.97 (50)	1.06 (27)	0.31 (8)	1.42 (36)
	65-40-200	2.56 (65)	1.57 (40)							3.94 (100)				
	80-50-200	3.15 (80)	1.97 (50)						3.94 (100)	7.87 (200)				

Pumpenfußabmessung / pump-feet dimensions / dimensions patte-support

Gruppe group groupe	Pumpengröße Pump size Taille de pompe	b [inch] ([mm])	m ₁ [inch] ([mm])	m ₂ [inch] ([mm])	m ₃ [inch] ([mm])	m ₄ [inch] ([mm])	n ₁ [inch] ([mm])	n ₂ [inch] ([mm])	n ₃ [inch] ([mm])	n ₄ [inch] ([mm])	S ₁ [inch] ([mm])	S ₂ [inch] ([mm])	w [inch] ([mm])
1.1	40-25-125	1.97 (50)	3.7 (94)	1.97 (50)	1.97 (50)	0.75 (19)	7.5 (190)	5.51 (140)	4.33 (110)	5.71 (145)	0.55 (14)	0.57 (14,5)	11.2 (285)
	50-32-125										0.57 (14,5)		
1.2	40-25-160	1.97 (50)	3.94 (100)	2.76 (70)	1.97 (50)	0.75 (19)	9.45 (240)	7.5 (190)	4.33 (110)	5.71 (145)	0.57 (14,5)	0.57 (14,5)	11.2 (285)
	50-32-160												
	80-50-160						10.43 (265)	8.35 (212)					
1.3	50-32-200	1.97 (50)	3.94 (100)	2.76 (70)	1.97 (50)	0.75 (19)	9.45 (240)	7.5 (190)	4.33 (110)	5.71 (145)	0.57 (14,5)	0.57 (14,5)	11.2 (285)
	65-40-200						10.43 (265)	8.35 (212)					
	80-50-200						10.43 (265)	8.35 (212)					

Modification techniques possibles sans préavis!
 Graphique non à l'échelle!
 Dimensions variables uniquement revêtues d'une signature!

This leaflet is subject to alteration!
 Drawing not to scale!
 Certified for construction purposes only when signed!

Technische Änderungen vorbehalten!
 Nicht maßstäblich!
 Maße nur mit Unterschrift verbindlich!